

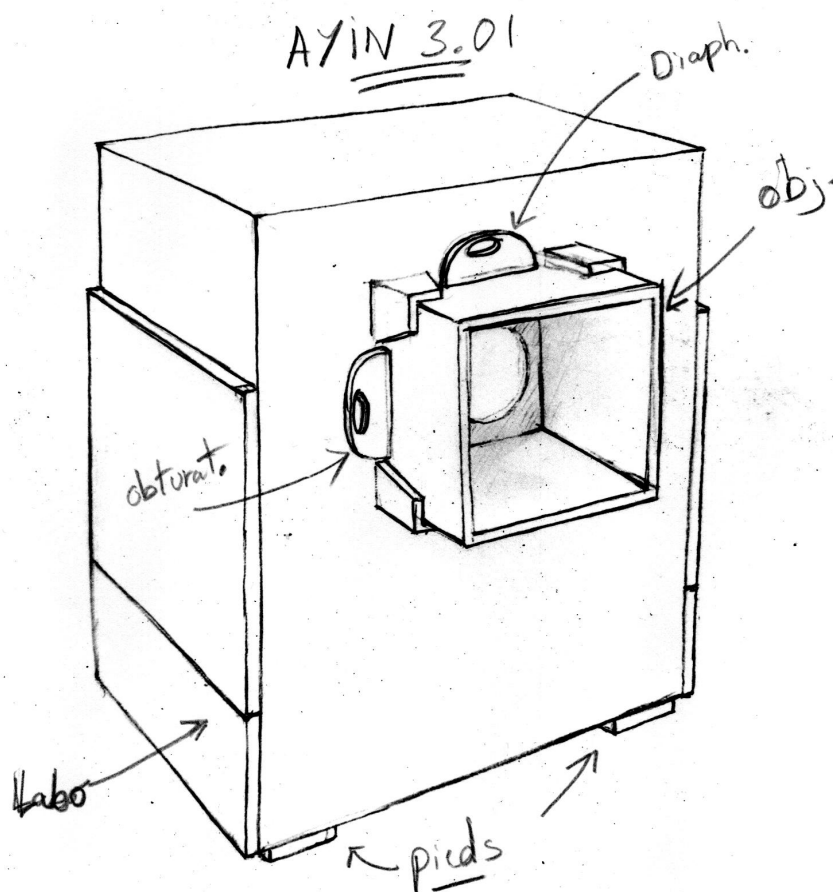

PHOTOCARTON

WORKSHOP CRÉATIF
"ORIGINE"

Plongez dans l'âme de la photographie avec notre workshop low tech.
Par l'invention de votre propre photocarton, changez de paradigme de
production et de consommation. Engagez-vous dans une relation
originale à votre démarche artistique et photographique.



Qu'est-ce qu'un photocardon ?

D'un point de vue technique, un photocardon est un appareil de photographie et de développement principalement fabriqué à partir de carton et de matériaux recyclés. Il se distingue d'un sténopé par le fait de disposer de tous les éléments constitutifs d'un appareil photo avec objectif, diaphragme, obturateur ainsi que d'une partie laboratoire. Après cadrage et mise au point, le papier photosensible est exposé puis traité dans la partie laboratoire. Le tirage est alors disponible en quelques minutes.

Historique de Photocardon :

Entre le hasard et la nécessité

En 1982, deux adolescents passionnés de photo et de réemploi développent un regard critique sur la société de consommation. En 1983, ils construisent un appareil photo fait de bois et de matériaux recyclés ou récupérés.

En 2022, dans un contexte d'urgence sociale et environnementale, ils relancent l'idée, créant un appareil photo en carton fabriqué selon une démarche responsable. Grâce à leur approche minimaliste et novatrice, ils rendent la photographie argentique accessible à un très large public.

Le concept Photocardon :

Photocardon est un concept basé sur la créativité et le partage. Par des activités alliant inventivité, simplicité, art, technique et esprit coopératif, il engage les participants dans la responsabilité sociale et environnementale.

L'esprit des workshops photocardon :

Ambiance ludique mais sérieuse, détendue mais profonde, accessibilité, émerveillement et créativité grâce à la photographie argentique en mode low tech.

L'atelier "ORIGINE"

Objectifs :

- Inventer son propre photocardon.
- Expérimenter la recherche itérative.
- Faire "un" avec son outil de création.
- Découvrir ou redécouvrir la photographie argentique.
- Exploiter le hasard et les contraintes comme une source créative.
- Transformer les erreurs en pistes de recherche.

Organisation de l'atelier :

Il se déroule sur 4 à 6 séquences de 3 heures réalisées sur 2 à 3 journées consécutives.

Rôles de l'intervenant :

- Guider l'invention du photocardon personnel.
- Inviter à la recherche conceptuelle itérative
- Inviter à la conversion des erreurs en essais.
- Inviter à la recherche artistique itérative.
- Transmettre les techniques argentiques.

Moment 1 :

- Présentation de l'esprit photocardon.
- Imagination du photocardon personnel.

Moment 2 :

- Travail de conception itérative.
- Tests et ajustements.

Moment 3 :

- Construction du photocardon.
- Tests et adaptations.
- Prise de vues.

Moment 4 :

- Pratique photographique artistique.

Modalités :

Prérequis :

- Amateur photographe tout niveau.
- Être majeur.

Durée de l'atelier :

12 à 18 heures sécables en 4 à 6 séquences de 3 heures.

Moyens techniques :

Fournis par Photocarton :

- L'ensemble des matériaux de récupération nécessaires.

Fournis par le lieu d'accueil

- Papier photosensible Direct Positif 9,96 cm x 12,5 cm.
- Révélateur et fixateur.
- Lieu de stockage.

Contacts :

- Dragon Création/régions sud : 06 20 34 28 95 - Jean-Baptiste ERNEST
- AIS/régions nord : 06 63 43 18 34 - Bruno PILLET
- atelier.photocarton@gmail.com
- www.photocarton.com